

CAD数据文件夹名: 48_Fittings_Vacuum_Pads

CAD数据文件夹名: 48_Fittings_Vacuum_Pads

请按照选型步骤①~④选择型式和参数后进行订购。

Order 订货范例
 型式(1)Type · (2)No./D/A) - (3)L/B
RBTR1.5
RBTS4 - 8

■小型吸盘用固定座

MHLDM(外螺纹型)

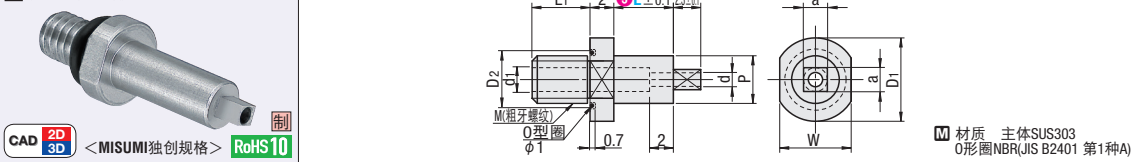

型式	①Type	②No.	③L 选择	a容差	M 粗牙螺纹	P	d	d1	L1	D1	D2	W
MHLDM	1.7	2.7	5 15 15	1.7 2.7	0 -0.03	M5 M6	5 6	1.2 2.3	2 3	6 8	9 10	7 8

■小型吸盘

Type	①Type	②No.	③L 选择	a容差	M 粗牙螺纹	P	d	d1	L1	D1	D2	W
MHLDM	1.7	2.7	5 15 15	1.7 2.7	0 -0.03	M5 M6	5 6	1.2 2.3	2 3	6 8	9 10	7 8

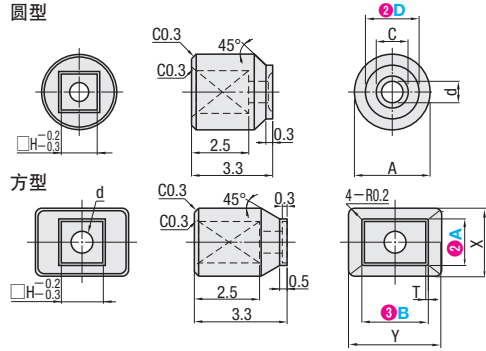

●特长
 1. 不损伤器件
 2. 固定座插入部已实现通用化, 可简单更换
 3. 能够可靠的吸附、装卸器件
 可根据器件的大小和形状选择前端的小型吸盘, 但由于固定座插入部只有2种类型并已实现通用化, 因此可简单地插入与更换吸盘。
 吸附时请抽取空气。取下时则停止抽取动作。
 小型吸盘的吸附表面进行了梨皮面加工, 因此易于脱掉器件, 不会吸住。
 RBTR、RBTS的材质为NBR(丁腈橡胶), 因此吸附(搬运)时不会损伤器件。
 SCTR、SCTS的材质为硅橡胶, 因此耐化学药品性、耐热性、耐寒性以及耐候性优良。

■直连固定式小型

MVPJN

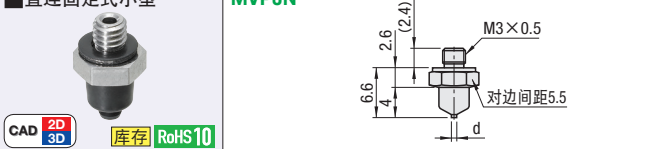

型式	①Type	②No.	d	吸盘形状	小型
MVPJN	0.7	1.5	0.7 1.5	吸盘单品	VPJN(P.2673)

●MHLDM
 7 天发货
 ●SRP
 5 天发货

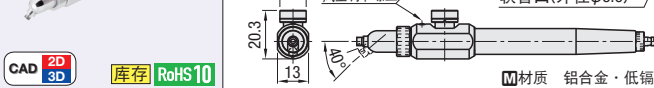

型式	适用软管内径	附件
MKPEN	3	φ3硅胶软管 L=1m

型式	①Type	②D	C	A	d	H	适用固定座
MHLDM	1	1.25	—	—	0.5	1.7	MHLDM

型式	①Type	②A	③B	X	Y	T	d	H	适用固定座
MHLDM	2	4	4	6	0.4	1.7	1	2.7	MHLDM

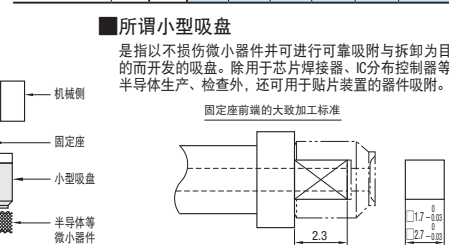

型式	①Type	②No.	d	吸盘形状	小型
MVPJN	0.7	1.5	0.7 1.5	吸盘单品	VPJN(P.2673)

型式	适用软管内径	附件
MKPEN	3	φ3硅胶软管 L=1m

数量分类	标准订购	特殊订购
数量	1~10	11~
交货期	通常	另行报价

Order 订货范例
 型式(Type · No.)
SRK10
SRP30

■吸附配件



Type	主体	弹簧	螺帽	表面处理
SRK	A2011B	SWP-A	一般结构用钢	本色阳极氧化处理
SRKN				镀镍
SRKNS				

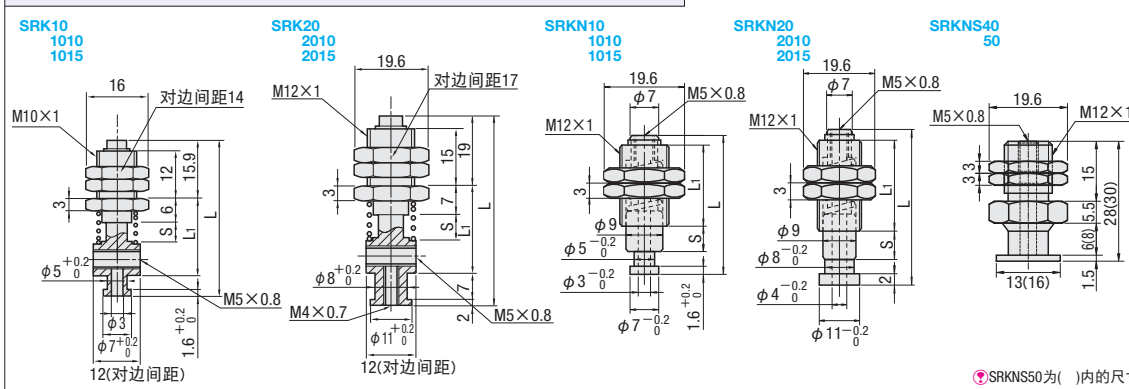

Type	No.	行程 S	L	L1	弹簧常数	最大负载	适用吸盘
SRK	10	5	40	19	0.030kgf	0.55kgf	SRP6~12 SRPF12

■吸盘

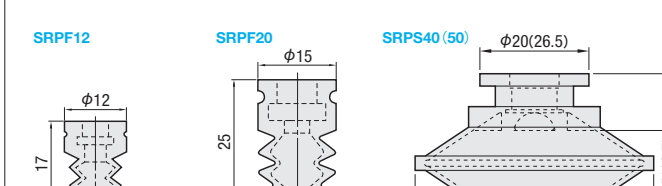
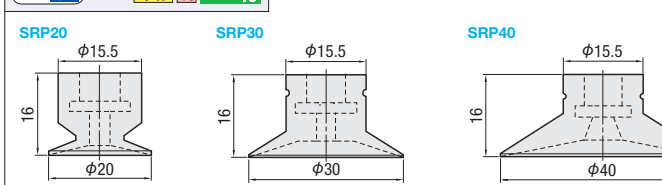
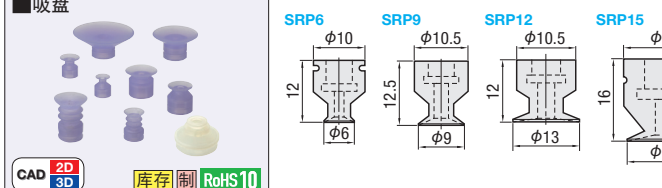

Type	材质	颜色	硬度
SRP SRPF SRPS	硅橡胶	天蓝色 半透明	肖氏A40 肖氏A50

型式	No.	适用金属件	安装类型
SRP	6, 9, 12, 15, 20, 30, 40	SRK10, SRK20	嵌入式
SRPF	12, 20, 40	SRK10, SRK20	
SRPS	40, 50	SRKNS40, SRKNS50	

●不可以与P.2671~2681的吸附配件组合使用。
 Delivery 交货期
 库存品
 5 天发货
 数量分类
 标准订购 特殊订购
 小单 大单
 数量 1~100 101~
 交货期 通常 另行报价
 超过表中所示的数量时, 请在WOS中确认。 P.9

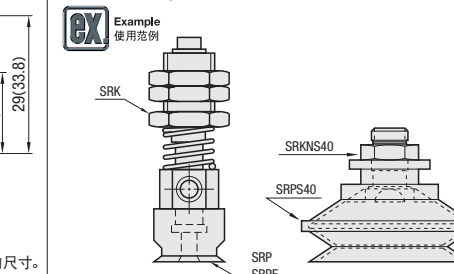

チューブ
 ワンタッチ継手
 吸着部品
 48 チューブ
 吸着部品
 継手

橡皮管
 快速接头
 吸附零件
 48 橡皮管
 快速接头
 吸附零件