

【中精度】手动水平面Z轴 リニアボール
【中精度】手动水平面Z轴 直线滚珠导轨型滑台
 —千分尺旋钮型—



CAD数据文件夹名: 28_Stages

类似产品比较要点 | 平行度: 100μm 通过改进结构, 中国本土化生产, 以“低廉”价格, 保证“必要”精度的产品

■特长: 滑台面可水平地上下运动的Z轴滑台。最适于换装和简易焦距调整。

Order 型式(Type・No.)
 订货范例 ZLLB40

■水平面Z轴

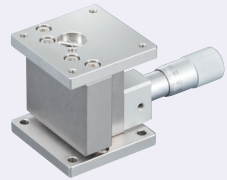

ZLLB40

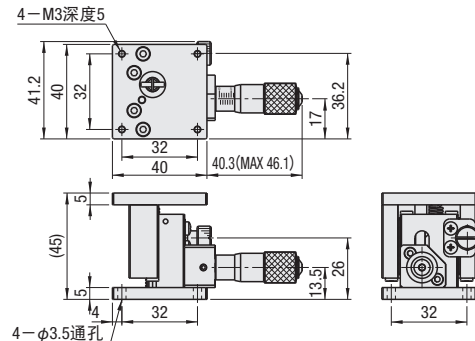

ZLLB60

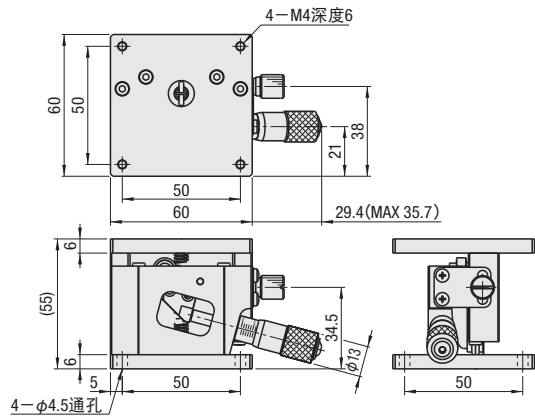
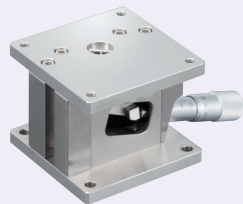

M 材质 钢
 S 表面处理 无电解镀镍

▲ 附件 SUS内六角螺栓 ZLLB40(M3-10 4个)
 ZLLB60(M4-12 4个)

■Z轴滑台 高精度滑台传统产品: ZLPGS(P.1669)・ZLPG(P.1665)

型式	滑台面 (mm)	移动量 (mm)	耐负载 (N)	最小读数 (μm/刻度)	平行度 (μm)	自重 (kg)
ZLLB	40×40	±3.0	29.4	≈5	80	0.3
	60×60	±5.0	49.0	≈10		0.7

①虽具有位置再现性, 但由于是基于杠杆原理的构造, 千分尺旋钮的进给量所对应的滑台面的升降量会因移动量的位置变化而产生偏差。

Delivery 交货期 库存品
 隔日上海・广州发货 P.9
 (17:00前订购的库存品可当日发货。)



数量分类	标准订购	特殊订购
数量	1~3	4~
交货期	通常	另行报价

②超过表中标示的数量时, 请在WOS中确认。P.9

【高精度】手动水平面Z轴 アリ溝 ラック&ピニオン式
【高精度】手动水平面Z轴 燕尾槽 齿条齿轮型滑台
 —标准型—



CAD数据文件夹名: 28_Stages

类似产品比较要点 | 移动精度 直线度: 30μm

■特长: 可在高度方向上升降水平面的齿条齿轮型滑台。

Order 型式(Type・No.)
 订货范例 ZLFG60

■水平面Z轴



CAD 2D 3D 库存 RoHS 10

ZLFG25

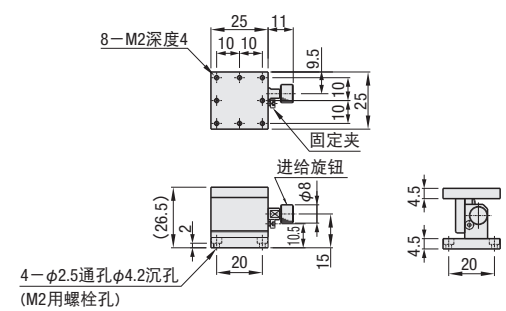

4-φ2.5通孔φ4.2沉孔 (M2用螺栓孔)

ZLFG40

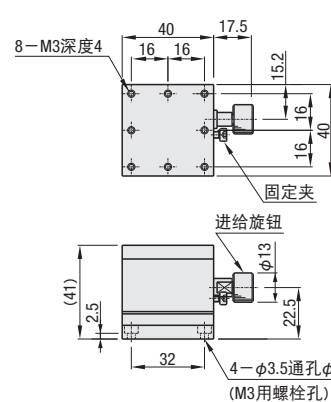

ZLFG60

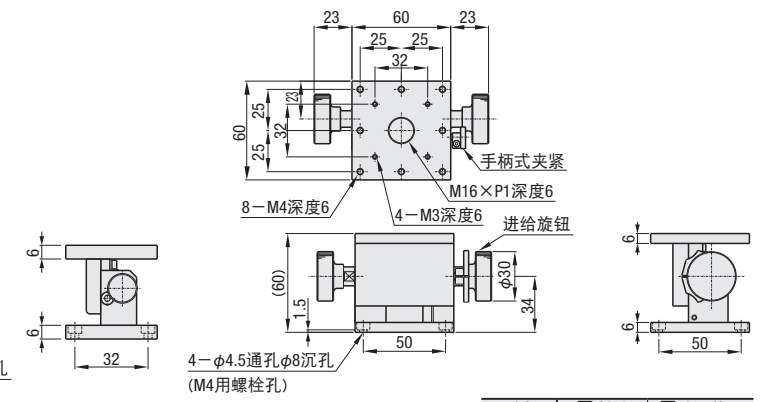

型式	M 材质	S 表面处理
ZLFG25	无铅黄铜	黑色氟树脂处理
ZLFG40	铝合金	黑色阳极氧化处理
ZLFG60	铝合金	黑色阳极氧化处理

③游标刻度位于固定夹安装面的相反侧。

型式	滑台面 (mm)	移动量 (mm)	旋钮旋转1圈的移动量 (mm)	耐负载 (N)	移动精度 (μm)	容许力矩负载 (N・m)			自重 (kg)	附件(4个) TypeM-L
						上下摆动	左右摆动	侧向滚动		
ZLFG	25	25×25	±2.5	≈8	6.9	0.6	1.0	1.5	0.08	SCB2-8
	40	40×40	±5	≈13	9.8	0.6	1.0	1.5	0.12	SCB3-6
	60	60×60	±10	≈17	14.7	4.0	4.0	2.5	0.47	SCB4-6

④最小读数(游标刻度): 0.1mm/刻度
 ⑤如果使用六角扳手等将固定夹拧得过紧, 则可能会影响操作性。紧固扭矩的安全上限为ZLFG25: 10 cN・m和ZLFG40: 20 cN・m。

Delivery 交货期 库存品
 隔日上海・广州发货 P.9
 (17:00前订购的库存品可当日发货。)



数量分类	标准订购	特殊订购
数量	1~10	11~
交货期	通常	另行报价

②超过表中标示的数量时, 请在WOS中确认。P.9



Example 使用范例

物料检测装置
 置物台工装夹具调节

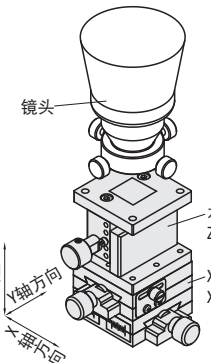

水平面Z轴滑台 ZLFG40(P.1668)
 XY轴滑台 XYEG40(P.1643)

手动ステージ X轴

手动ステージ XY轴

手动ステージ Z轴

手动ステージ XYZ轴

回転ステージ 手动ステージ

自動ステージ

レンズ

手动滑台 X轴

手动滑台 XY轴

手动滑台 Z轴

手动滑台 XYZ轴

手动滑台 旋转滑台

自动滑台

镜头

28 中精度・高精度ステージ

