

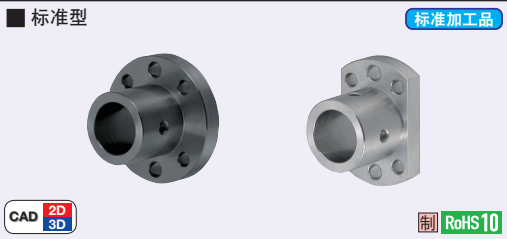

■特长: 将定位销压入固定板一侧, 进行支座定位的类型。维护时的重复定位精度高。

CAD数据文件名: 02_Holders_for_Shaft

Order 型式 (Type · D)
订货范例 **STHCK20**



Type		材质	表面处理
圆法兰型	两面切割法兰型		
STHRBK	STHCBK	相当于S45C	四氧化三铁保护膜
STHRK	STHCK		无电解镀锌
SSTHRK	SSTHCK	SUS304	-

●不附带内六角螺栓, 附带螺栓请参考P.126的追加加工。
●如对防锈有要求, 请优先选择无电解镀锌表面处理和SUS304材质产品。
表面处理和防锈方法请参考P.2906~2908。

■圆法兰型 (D12~30)
STHRBK
STHRK
SSTHRK

■两面切割法兰型 (D16~30)
STHCBK
STHCK
SSTHCK

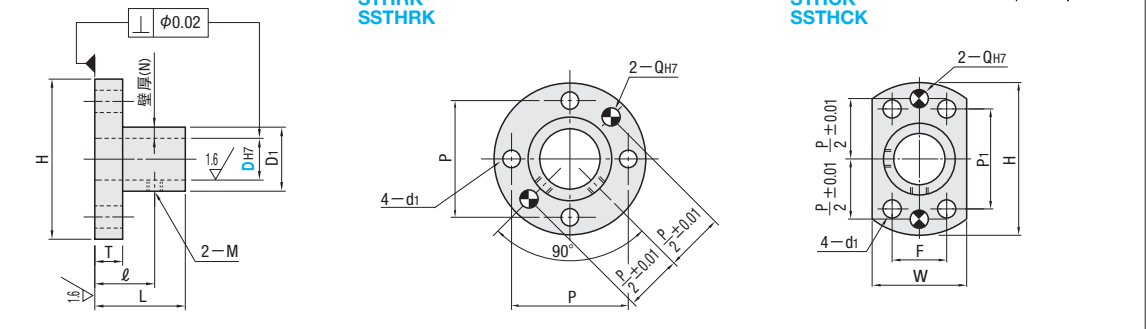

Type	型式	DH7	D1	H	固定部壁厚(N)	L	T	ℓ	P	Q	W	P1	F	d1	M (粗牙螺纹)
圆法兰型 STHRBK STHRK SSTHRK	12	+0.018 0	16	36	2	24	6	15	26	4	20	28	-	4.5	M4
	13		18	38	2.5	24		15	28						
	15		20	40	2.5	30		18	30						
	16		22	42	3	32		19	32						
两面切割法兰型 STHCBK STHCK SSTHCK (D尺寸16~30)	18	+0.021 0	28	50	5	32	8	20	39	6	32	31	22	5.5	M5
	20		28	50	4	32		20	39		22				
	25		33	55	4	38		23	44		24				
	25		33	55	4	38		23	44		24				
	30		38	66	4	38		24	52		42	41	27		

●两面切割法兰仅D尺寸16~30适用。

Delivery 交货期 **3** 天发货 次日出货 P.11

●上海·广州发货
●部分型号5天发货, 请以报价为准。

数量分类	标准订购	特殊订购
小单	1~50	51~
大单	通常	另行报价

●超过表中标示的数量时, 请在WOS中确认。P.9

Example 使用范例

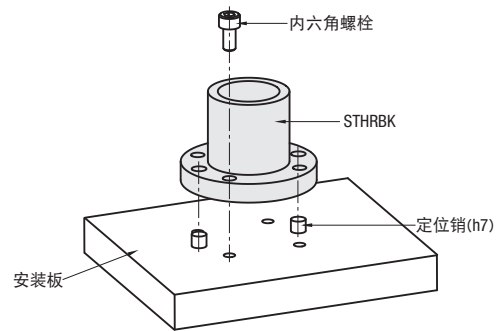

将定位销压入固定板一侧, 进行支座定位后, 利用螺栓固定。



CAD数据文件名: 02_Holders_for_Shaft

Order 型式 (Type · D)
订货范例 **STHWRBK25**
STHRBNK12

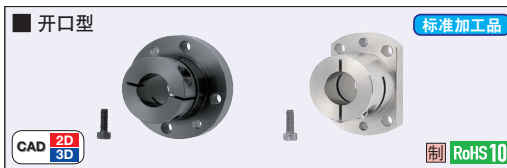

Type		材质	表面处理	附件
圆法兰型	两面切割法兰型			
STHWRBK	STHWCBK	相当于S45C	四氧化三铁保护膜	1个内六角螺栓
STHWRK	STHWCK		无电解镀锌	1个内六角螺栓(SUS)
SSTHWRK	SSTHWCK	SUS304	-	-

●如对防锈有要求, 请优先选择无电解镀锌表面处理和SUS304材质产品。
表面处理和防锈方法请参考P.2906~2908。

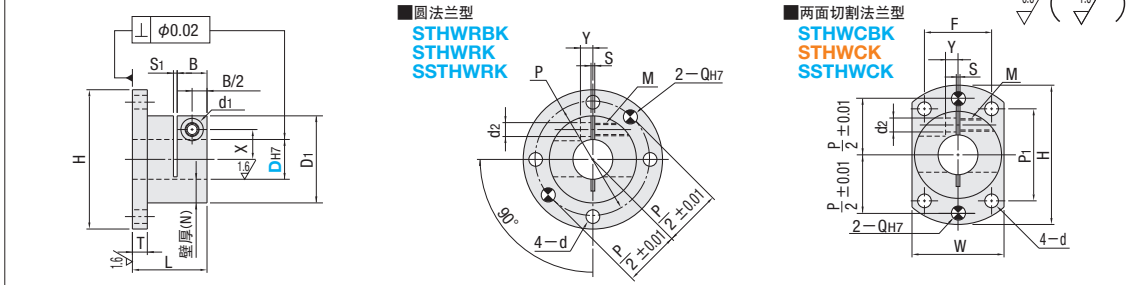

Type	型式	DH7	D1	H	固定部壁厚(N)	L	T	B	d1	P	Q	F	W	P1	S	S1	X	Y	d2	d	M (粗牙螺纹)	附属螺栓 M×长度
圆法兰型 STHWRBK STHWRK SSTHWRK	12	+0.018 0	32	52	10	22	6	10	9	42	4	25	34	35	1.5	1.5	11	4	5.6	4.5	M5	M5×12
	16		35	56	9.5	30	6	12		46	5	27	37	37			12	5	5.6	5.5		
	20		40	64	10	32	8	12		52	5	30	42	43			14	6	5.6	6.6		
两面切割法兰型 STHWCBK STHWCK SSTHWCK	25	+0.021 0	45	69	10	38	8	15	12	57	6	34	47	46	2	2	17	6	5.6	6.6	M6	M6×20
	25		45	69	10	38	8	15		57	6	34	47	46			20	10	6.6	6.6		
	30		55	79	12.5	40	10	15		67	6	45	57	50			20	10	6.6	6.6		

Delivery 交货期 **3** 天发货 次日出货 P.11

●上海·广州发货
●部分型号5天发货, 请以报价为准。

数量分类	标准订购	特殊订购
小单	1~50	51~
大单	通常	另行报价

●超过表中标示的数量时, 请在WOS中确认。P.9

Delivery 交货期 **5** 天发货

●上海·广州发货
●遇特殊期间交期有变更, 详情请见P.9。

数量分类	标准订购	特殊订购
小单	1~24	25~
大单	通常	另行报价

●超过表中标示的数量时, 请在WOS中确认。P.9



●如对防锈有要求, 请优先选择无电解镀锌表面处理产品。表面处理和防锈方法请参考P.2906~2908。

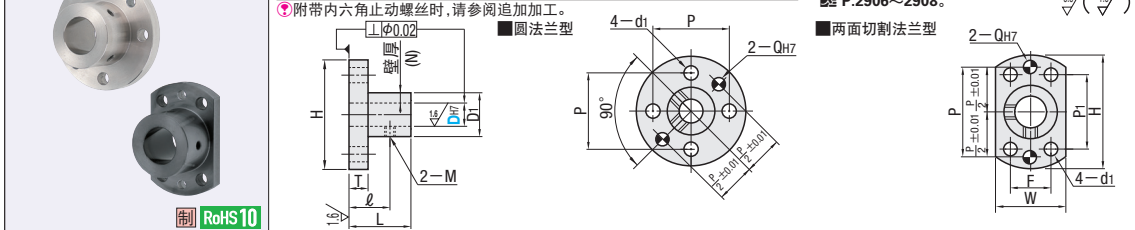

Type	型式	DH7	固定部壁厚(N)	L	D1	H	T	ℓ	M (粗牙螺纹)	P	W	P1	F	d1	Q
圆法兰型 STHRBK	两面切割法兰型 STHCBK STHCK	12	+0.018 0	5	24	22	40	15	M4	32	25	28	16	4.5	4
	16	0	6	32	28	50	6	19		40	32	33	22	5.5	5
STHRBK STHCBK STHCK	两面切割法兰型	20	+0.021 0	7.5	38	35	63	8	M5	50	40	42	25	6.6	6
		25				40	68	23		55	45	45	30		
		30				45	73	10		24	60	50	48		

Delivery 交货期 **3** 天发货 次日出货 P.11

●上海·广州发货
●部分型号5天发货, 请以报价为准。

数量分类	标准订购	特殊订购
小单	1~50	51~
大单	通常	另行报价

●超过表中标示的数量时, 请在WOS中确认。P.9

Alterations 追加加工 型式 - (MB) STHCK20 - MB STHRBK12 - MB

Code	附带内六角止动螺丝
MB	附带内六角止动螺丝。
Spec.	螺丝可能从外壳(D)中飞出。 ●四氧化三铁保护膜产品、黑色阳极氧化处理产品的 ●附带螺栓为SCM435产品(四氧化三铁保护膜) ●上述以外为SUS产品 ●长导向型的附件止动螺丝为4个, 其它为2个。