

# 导向轴支座 -L型(精密鑄造品)-

- 开口型・单边开口型 -

CAD数据文件名: 02\_Holders\_for\_Shaft

■特长: 可在不损伤轴的情况下实现联接。最适用于侧面空间小的情况。

Order 型式(Type・D)  
订货范例 SHKSBT16

■开口型 标准加工品



Type	M 材质	S 表面处理	A 附件
SHKSBT	相当于S45C	四氧化三铁保护膜	1个内六角螺栓
SHKSMT	相当于S45C	无电解镀锌	1个内六角螺栓
SHKSST	相当于SUS304	-	1个内六角螺栓 (SUS)

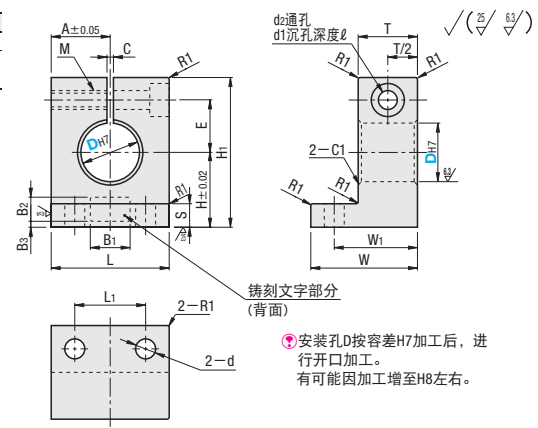

型式 Type	D	H	L	H <sub>1</sub>	T	W	L <sub>1</sub>	W <sub>1</sub>	d	S	A	C	E	沉孔部尺寸			紧固螺栓 M	铸刻文字部分			重量 g
														d <sub>1</sub>	d <sub>2</sub>	ℓ		B <sub>1</sub>	B <sub>2</sub>	B <sub>3</sub>	
SHKSBT SHKSMT SHKSST	8	15	25	31	12	22	15	17	5.5	6	12.5	2	11	8	4.5	4.5	M4	14	7	2	72
	10	20	25	36	12	22	15	17	5.5	6	12.5	2	11	8	4.5	4.5		14	8	2	82
	12	20	25	38	12	22	15	17	5.5	6	12.5	2	13	8	4.5	4.5		14	8	2	83
	16	25	30	45	12	22	15	17	5.5	6	15	2	15	8	4.5	4.5	M6	14	8	2	114
	20	25	40	51	16	32	24	24	6.5	8	20	2	18	11	6.5	6.5		14	8	2	236
	25	30	40	58	16	32	24	24	6.5	8	20	2	21	11	6.5	6.5		14	8	2	249
30	30	50	63	20	40	30	30	9	10	25	3	24	14	9	9	M8	14	8	2	417	

■单边开口型 标准加工品

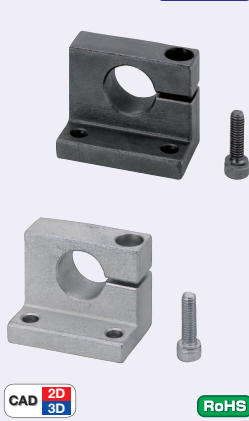

Type	M 材质	S 表面处理	A 附件
SHKWBT	相当于S45C	四氧化三铁保护膜	1个内六角螺栓
SHKWMT	相当于S45C	无电解镀锌	1个内六角螺栓
SHKWST	相当于SUS304	-	1个内六角螺栓 (SUS)

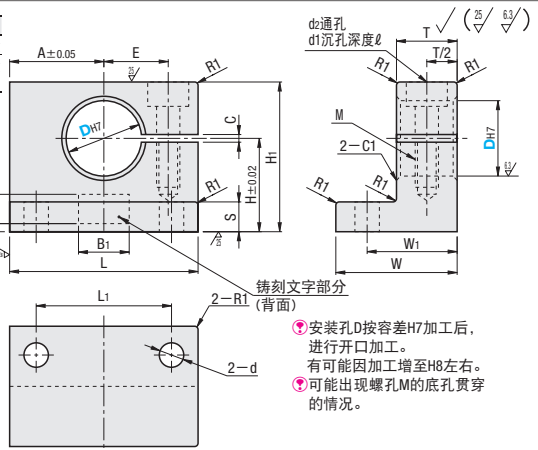

型式 Type	D	H	L	H <sub>1</sub>	T	W	L <sub>1</sub>	W <sub>1</sub>	d	S	A	E	沉孔部尺寸			紧固螺栓 M	C	铸刻文字部分			重量 g
													d <sub>1</sub>	d <sub>2</sub>	ℓ			B <sub>1</sub>	B <sub>2</sub>	B <sub>3</sub>	
SHKWBT SHKWMT SHKWST	8	15	30	23	12	22	20	17	5.5	6	15	10	8	4.5	4.5	M4	2	14	7	2	70
	10	20	32	29	12	22	20	17	5.5	6	16	10	8	4.5	4.5		2	14	8	2	90
	12	20	32	30	12	22	20	17	5.5	6	16	10	8	4.5	4.5		2	14	8	2	90
	16	25	38	37	12	22	26	17	5.5	6	19	13	8	4.5	4.5	M6	2	14	8	2	127
	20	25	50	40	16	32	36	24	6.5	8	25	18	11	6.5	6.5		2	14	8	2	243
	25	30	50	48	16	32	36	24	6.5	8	25	18	11	6.5	6.5		2	14	8	2	271
30	30	70	51	20	40	48	30	9	10	35	24	14	9	9	M8	3	14	8	2	503	

Delivery 9 天发货  
交货期 ① 上海・广州发货

数量分类	标准订购	特殊订购
数量	1~10	11~
交货期	通常	另行报价

① 超过表中标示的数量时, 请在WOS中确认。 P.277

请询价 下述2种方法  
Web报价 FAX报价  
P81 请致电: 021-6710-8701

# 导向轴支座 -L型(精密鑄造品)-

- 止动螺丝型・分离型 -

CAD数据文件名: 02\_Holders\_for\_Shaft

■特长: 最适用于两侧空间小的情况。止动螺丝型联接简单。分离型维护轻松。

Order 型式(Type・D)  
订货范例 SHKLBT12

■止动螺丝型 标准加工品



Type	M 材质	S 表面处理	A 附件
SHKLBT	相当于S45C	四氧化三铁保护膜	1个内六角止动螺丝
SHKLMT	相当于S45C	无电解镀锌	1个内六角止动螺丝
SHKLST	相当于SUS304	-	1个内六角止动螺丝 (SUS)

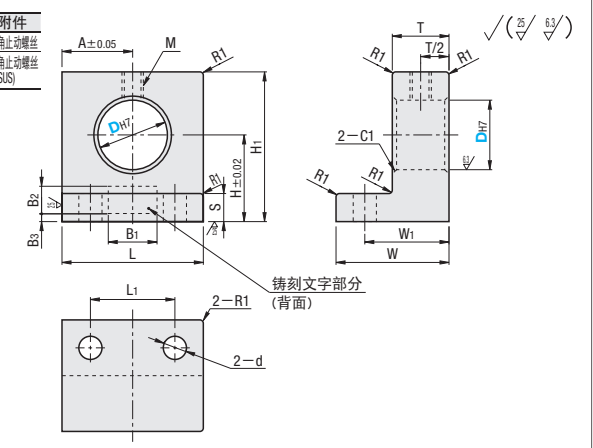

型式 Type	D	H	L	H <sub>1</sub>	T	W	L <sub>1</sub>	W <sub>1</sub>	d	S	A	E	沉孔部尺寸			紧固螺栓 M	铸刻文字部分			重量 g	
													d <sub>1</sub>	d <sub>2</sub>	ℓ		B <sub>1</sub>	B <sub>2</sub>	B <sub>3</sub>		
SHKLBT SHKLMT SHKLST	8	15	25	24	10	20	13	15	5.5	6	12.5	2	11	8	4.5	4.5	M4	14	7	2	60
	10	20	25	30	10	20	13	15	5.5	6	12.5	2	11	8	4.5	4.5		14	8	2	72
	12	20	25	31	10	20	13	15	5.5	6	12.5	2	11	8	4.5	4.5		14	8	2	71
	16	25	25	38	10	20	13	15	5.5	6	12.5	2	11	8	4.5	4.5	M6	14	8	2	79
	20	25	40	43	10	26	24	18	6.5	8	20	2	11	8	4.5	4.5		14	8	2	209
	25	30	40	50	10	26	24	18	6.5	8	20	2	11	8	4.5	4.5		14	8	2	222
30	30	50	53	12	30	30	20	9	10	25	3	24	14	9	9	M8	14	8	2	369	

■分离型 标准加工品



Type	M 材质	S 表面处理	A 附件
SHKPBT	相当于S45C	四氧化三铁保护膜	2个内六角螺栓
SHKPMT	相当于S45C	无电解镀锌	2个内六角螺栓
SHKPST	相当于SUS304	-	2个内六角螺栓 (SUS)

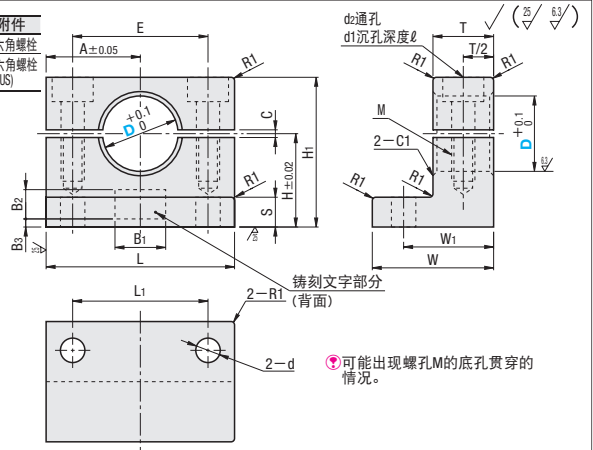

型式 Type	D	H	L	H <sub>1</sub>	T	W	L <sub>1</sub>	W <sub>1</sub>	d	S	A	E	沉孔部尺寸			紧固螺栓 M	C	铸刻文字部分			重量 g
													d <sub>1</sub>	d <sub>2</sub>	ℓ			B <sub>1</sub>	B <sub>2</sub>	B <sub>3</sub>	
SHKPBT SHKPMT SHKPST	8	15	30	23	12	22	20	17	5.5	6	15	20	8	4.5	4.5	M4	2	14	7	2	65
	10	20	32	29	12	22	20	17	5.5	6	16	20	8	4.5	4.5		2	14	8	2	85
	12	20	32	30	12	22	20	17	5.5	6	16	20	8	4.5	4.5		2	14	8	2	85
	16	25	38	37	12	22	26	17	5.5	6	19	26	8	4.5	4.5	M6	2	14	8	2	121
	20	25	50	40	16	32	36	24	6.5	8	25	36	11	6.5	6.5		2	14	8	2	230
	25	30	50	48	16	32	36	24	6.5	8	25	36	11	6.5	6.5		2	14	8	2	257
30	30	70	51	20	40	48	30	9	10	35	48	14	9	9	M8	3	14	8	2	483	

Delivery 9 天发货  
交货期 ① 上海・广州发货

数量分类	标准订购	特殊订购
数量	1~10	11~
交货期	通常	另行报价

① 超过表中标示的数量时, 请在WOS中确认。 P.277

请询价 下述2种方法  
Web报价 FAX报价  
P81 请致电: 021-6710-8701