

【高精度】手动X轴 アリ溝 ラック&ピニオン式 -ロング-
【高精度】燕尾槽型滑台 齿条齿轮式
 -加长型-



类似产品比较要点 | 移动精度 直线度: 30~50 μm 平行度: 30~50 μm

有VONA收录品牌产品 P.73
 CAD数据文件夹名: 28_Stages

■特长: 铝合金制的轻型加长滑台。请根据所需行程选择相应的尺寸。

Order 型式(Type・No.)
 XLWG100

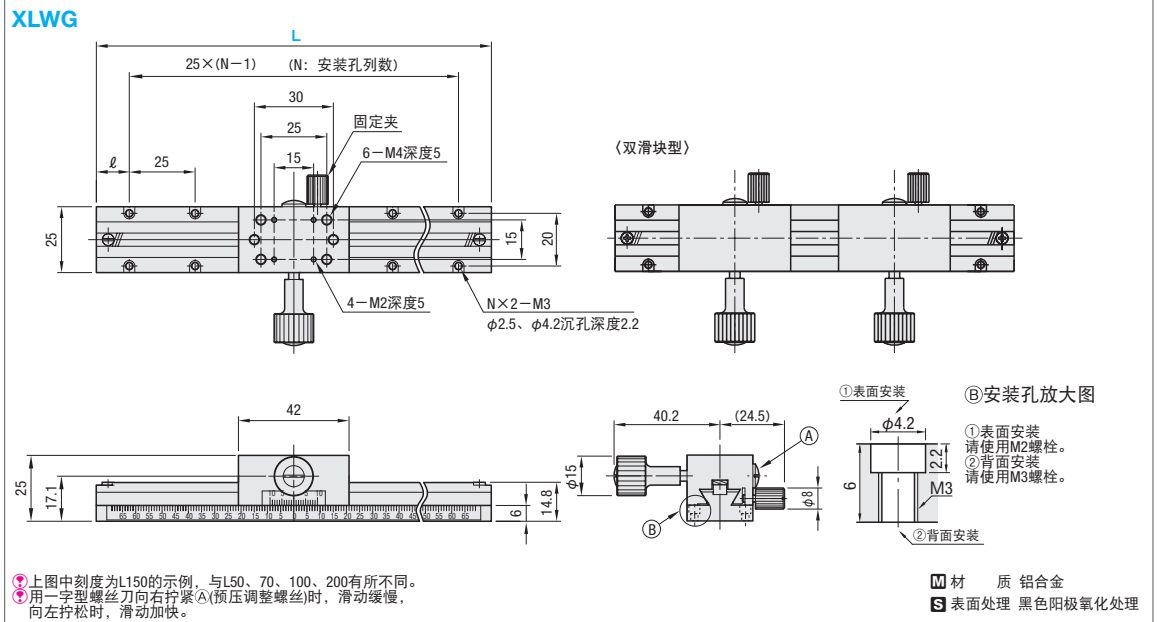
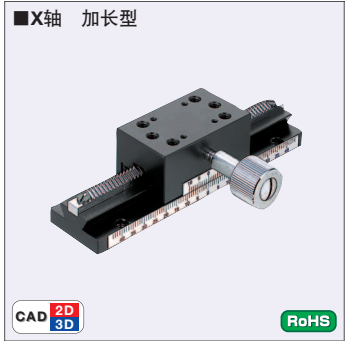

| 型式 Type | No. | L | 滑块数 | 移动量 (mm) | 旋钮旋转1圈的 移动量(mm) | N 安装孔列数 | 安装孔数 (N×2) | l (mm) | 耐负载(N) | | 移动精度(μm) | | 自重 (kg) | | | | | | | | | | | | |
|------------|-------|-----|-----|-------------|--------------------|------------|---------------|-----------|--------|------|----------|-----|------------|------|------|------|----|----|------|------|------|----|----|------|------|
| | | | | | | | | | 水平 | 垂直 | 直线度 | 平行度 | | | | | | | | | | | | | |
| XLWG | 50 | 50 | 1 | ±15 | 18 | 2 | 4 | 12.5 | 29.4 | 14.7 | 30 | 30 | 0.10 | | | | | | | | | | | | |
| | 70 | 70 | 1 | ±25 | | 3 | 6 | 10.0 | | | | | | 12.5 | 0.12 | | | | | | | | | | |
| | 100 | 100 | 1 | ±40 | | 4 | 8 | 29.4 | | | | | | | | 14.7 | 40 | 40 | 0.14 | | | | | | |
| | 150 | 150 | 1 | ±65 | | 6 | 12 | | | | | | | | | | | | | 12.5 | 0.17 | | | | |
| | 150-2 | 150 | 2 | ±65 | | 6 | 12 | | | | | | | | | | | | | | | 50 | 50 | 0.24 | |
| | 200 | 200 | 1 | ±90 | | 8 | 16 | | | | | | | | | | | | | | | | | | 0.21 |
| | 200-2 | 200 | 2 | ±90 | | 8 | 16 | | | | | | | | | | | | | | | | | | |

最小读数(游标刻度): 0.1mm/刻度
 XLWG150-2、200-2带有2个滑块。移动量小于单个滑块, 敬请注意。
 Delivery 交货期 **13** 天发货
 数量分类 标准订购 特殊订购
 小单 大单
 数量 1~9 10~
 交货期 通常 另行报价
 其他
 库存品
 隔日上海·广州发货 P.77
 (17:00前订购的库存品可当日发货。)
 交货期可能发生延迟, 请知晓。

询价 下述2种方法 P.81
 Web报价 米思米报价 百度一下
 http://cn.misumi-ec.com/
 Fax报价 021-6710-8687
 不明之处, 请致电: 021-6710-8701

【中精度】手动X轴 アリ溝 ラック&ピニオン式 -ロング-
【中精度】燕尾槽型滑台 齿条齿轮式
 -加长型-



最大下降67%
 与原同类产品相比

类似产品比较要点 | 移动精度 直线度: 50~60 μm

有VONA收录品牌产品 P.73
 CAD数据文件夹名: 28_Stages

■特长: 低价格的长行程齿条齿轮式滑台。

Order 型式(Type・No.)
 XDTLS100

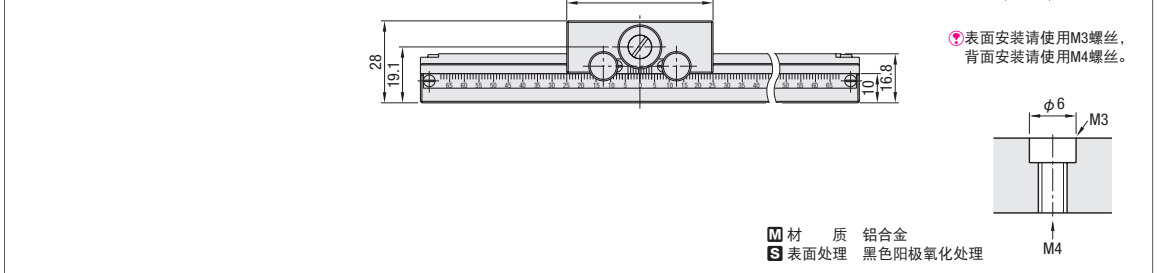

| 型式 Type | No. | 滑台面(mm) | 移动量(mm) | 旋钮旋转1圈的 移动量(mm) | 安装孔数 (个) | l | 耐负载(N) | | 移动精度 直线度 | 自重(kg) | |
|------------|-----|---------|---------|--------------------|-------------|------|--------|------|-------------|--------|------|
| | | | | | | | 水平 | 垂直 | | | |
| XDTLS | 80 | 30×50 | ±30 | 16.7 | 6 | 15 | 29.4 | 14.7 | 50 μm | 0.15 | |
| | 100 | | ±40 | | 8 | 12.5 | | | | | 0.18 |
| | 150 | | ±65 | | 12 | 0.23 | | | | | |
| | 200 | | ±90 | | 16 | | | | | | |

最小读数(游标刻度): 0.1mm/刻度
 Delivery 交货期 **9** 天发货
 库存品
 隔日上海·广州发货 P.77
 (17:00前订购的库存品可当日发货。)
 交货期可能发生延迟, 请知晓
 超过表中标示的数量时, 请在WOS中确认。P.77
 数量分类 标准订购 特殊订购
 小单 大单
 数量 1~4 5~
 交货期 通常 另行报价
 Example 使用范例 平行度检查组件
 改善前
 改善后

询价 下述2种方法 P.81
 Web报价 米思米报价 百度一下
 http://cn.misumi-ec.com/
 Fax报价 021-6710-8687
 不明之处, 请致电: 021-6710-8701

