

类似产品比较要点 | 移动精度 直线度: 50 μm

有VONA收录品牌产品 P.73

CAD数据文件夹名: 28_Stages

■特长: 快速进给齿条齿轮式薄型滑台。除下面板外, 滑台部的厚度仅20mm的薄型。

Order 型式(Type・No.)
XDTSC60

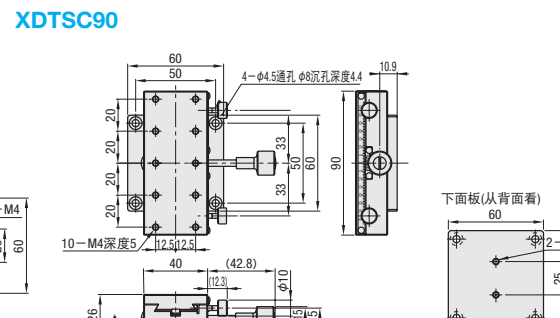
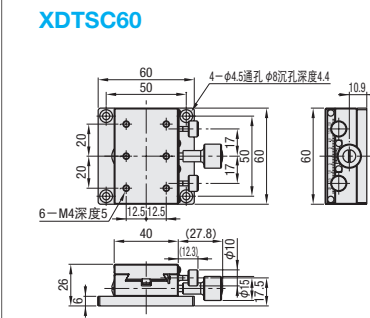
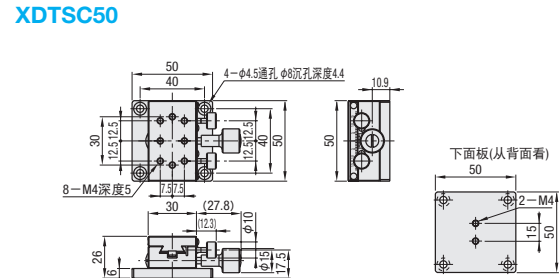

①详细尺寸请确认CAD数据。
②拆除下面板使用时, 请注意安装底板与进给旋钮的干涉。

材 质 铝合金
S 表面处理 黑色阳极氧化处理

型式 Type	No.	滑台面 (mm)	移动量 (mm)	旋钮旋转1圈的移动量 (mm)	耐负载 (N)		最大保持力 (N) (参考)	移动精度 直线度	自重 (kg)
					水平	垂直			
XDTSC	50	50×30	±15	16.7	19.6	9.8	10	50 μm	0.17
	60	60×40	±20		29.4	14.7	20		0.21
	90	90×40	±35		40		40		0.28

③由于最大保持力(参考)随着紧固扭矩的变动而变化, 设计时请确保足够大的安全系数。
④最小读数(游标刻度): 0.1mm/刻度

Delivery 交货期
库存品
①隔日上海·广州发货 P.77
(17:00前订购的库存品可当日发货。)
②交货期可能发生延迟, 请知晓。

数量分类 标准订购 特殊订购
小单 大单
数量 1~4 5~
交货期 通常 另行报价
③超过表中标示的数量时, 请在WOS中确认。 P.77

请询价 下述2种方法 P.81

Web报价 | 米思米报价 | 百度一下
<http://cn.misumi-ec.com/>

Fax报价 | 021-6710-8687
不明之处, 请致电: 021-6710-8701

类似产品比较要点 | 移动精度 直线度: 20~30 μm 平行度: 30~80 μm

有VONA收录品牌产品 P.73

CAD数据文件夹名: 28_Stages

■特长: 正方形的燕尾槽齿条齿轮式滑台。40·60见方的规格可选择追加加工, 拆除下面板。

Order 型式(Type・No.)
XFG40

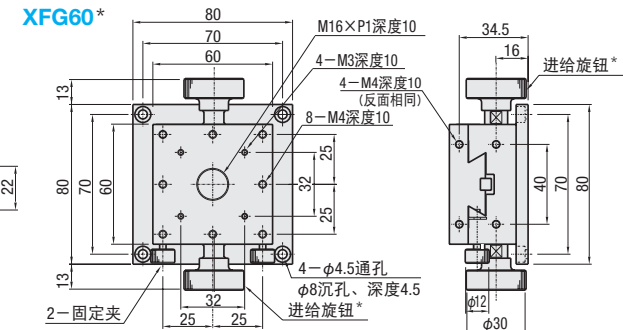
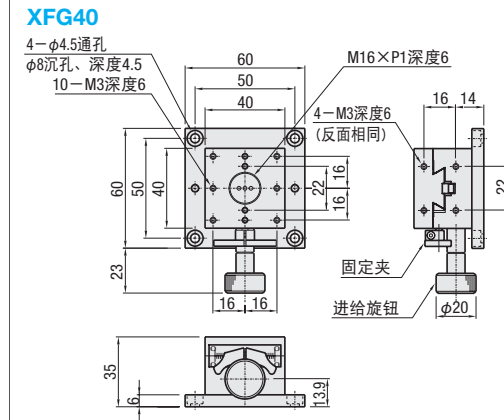
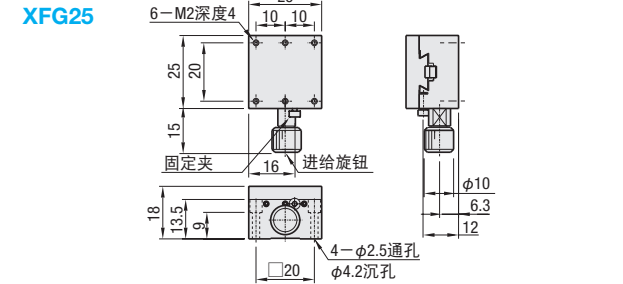

型式	材质	S 表面处理
XFG25	无铅黄铜	黑色氟树脂处理
XFG40	铝合金	黑色阳极氧化处理
XFG60	铝合金	黑色阳极氧化处理

* XFG60的进给旋钮为联动, 可从任意侧进行操作。

型式 Type	No.	滑台面 (mm)	移动量 (mm)	旋钮旋转1圈的移动量 (mm)		耐负载 (N)		移动精度 (μm)		容许力矩负载 (N·m)			平行度 (μm)	自重 (kg)	附件 (4个) Type M-L
				粗调	微调	水平	垂直	直线度	运动的平行度	上下摆动	左右摆动	侧向滚动			
XFG	25	25×25	±5	17	—	29.4	6.9	30	80	0.5	0.5	0.5	50	0.09	SCB2-12
	40	40×40	±10	20	—		14.7	20	30	3.0	3.0	2.0	40	0.21	SCB4-6
	60	60×60	±20	18	—		39.2	19.6	30	50	7.0	5.0	7.0	60	0.64

⑤最小读数(游标刻度): 0.1mm/刻度

Delivery 交货期 11天发货
①上海·广州发货

数量分类 标准订购 特殊订购
小单 大单
数量 1~9 10~
交货期 通常 另行报价
③超过表中标示的数量时, 请在WOS中确认。 P.77

Alterations 追加加工 型式 (M)
XFG40 - M

⑥详细尺寸请根据CAD数据进行确认。

Alteration	无底板
Spec.	<p>XFG40・XSFG40 自反面4-φ3.5开孔 φ6沉孔深度10 (M3用螺栓孔)</p> <p>XFG60・XSFG60 自反面2-φ4.5开孔 φ8沉孔深度6 (M4用螺栓孔)</p> <p>⑦XFG25不适用。 ⑧进给旋钮与安装配对侧干涉。</p>
Code	M

请询价 下述2种方法 P.81 请致电: 021-6710-8701

Web报价 | FAX报价